

Rörkopplingar

45° svetsböj för ASME BPE-rör

saniflex ab

Artikel	45° svetsböj med rakände
Sida	
Varugrp	600

45° svetsböj med rakände

Produktgrupp	Rörkopplingar
Benämning	45° svetsböj med rakände
Rörstandard	ASME BPE-1997
Material	Syrafast stål AISI 316L
Tillverknings- & ytbeskaffenhet	Mediaberörda ytor: Slipade och polerade Ra <0,5 mikrometer Utvändiga ytor: Slipade och polerade Ra <0,9 mikrometer
Hygienklass	H087, H089
Märkning	Material- och heatnummer
Certifiering	Materialcertifikat enl. EN 10204-3.1B
Övrigt	Elektropolerade ytor Ra <0,4 mikrometer (på begäran) Kundanpassad märkning

Dimensioner avseende 45° böj för ASME BPE-rör

Svetsanslutning

Storlek tum	Dim mm	A mm	Di mm	R mm	Benämning
1/2"	12,70 x 1,65	57,2	9,40	27,0	BPE11-0500-45W
3/4"	19,05 x 1,65	57,2	15,75	26,0	BPE11-0750-45W
1"	25,40 x 1,65	57,2	22,10	38,1	BPE10-1000-45W
1 1/2"	38,10 x 1,65	63,5	34,80	57,2	BPE10-1500-45W
2"	50,80 x 1,65	76,2	47,50	76,2	BPE10-2000-45W
2 1/2"	63,50 x 1,65	85,7	60,20	95,3	BPE10-2500-45W
3"	76,20 x 1,65	92,1	72,90	114,3	BPE10-3000-45W
4"	101,60 x 2,11	114,3	97,38	152,4	BPE10-4000-45W

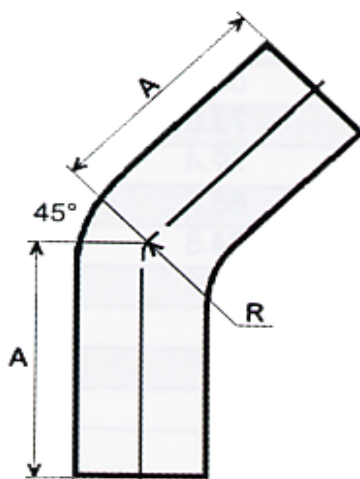

Dok.nummer	Utgåva	Giltig från	Ägare	Granskad	Godkänd	Anm./ändring
TS0750	041115	041115	TM	ML	TM	